

CURVE CONVEYOR

轉彎輸送機

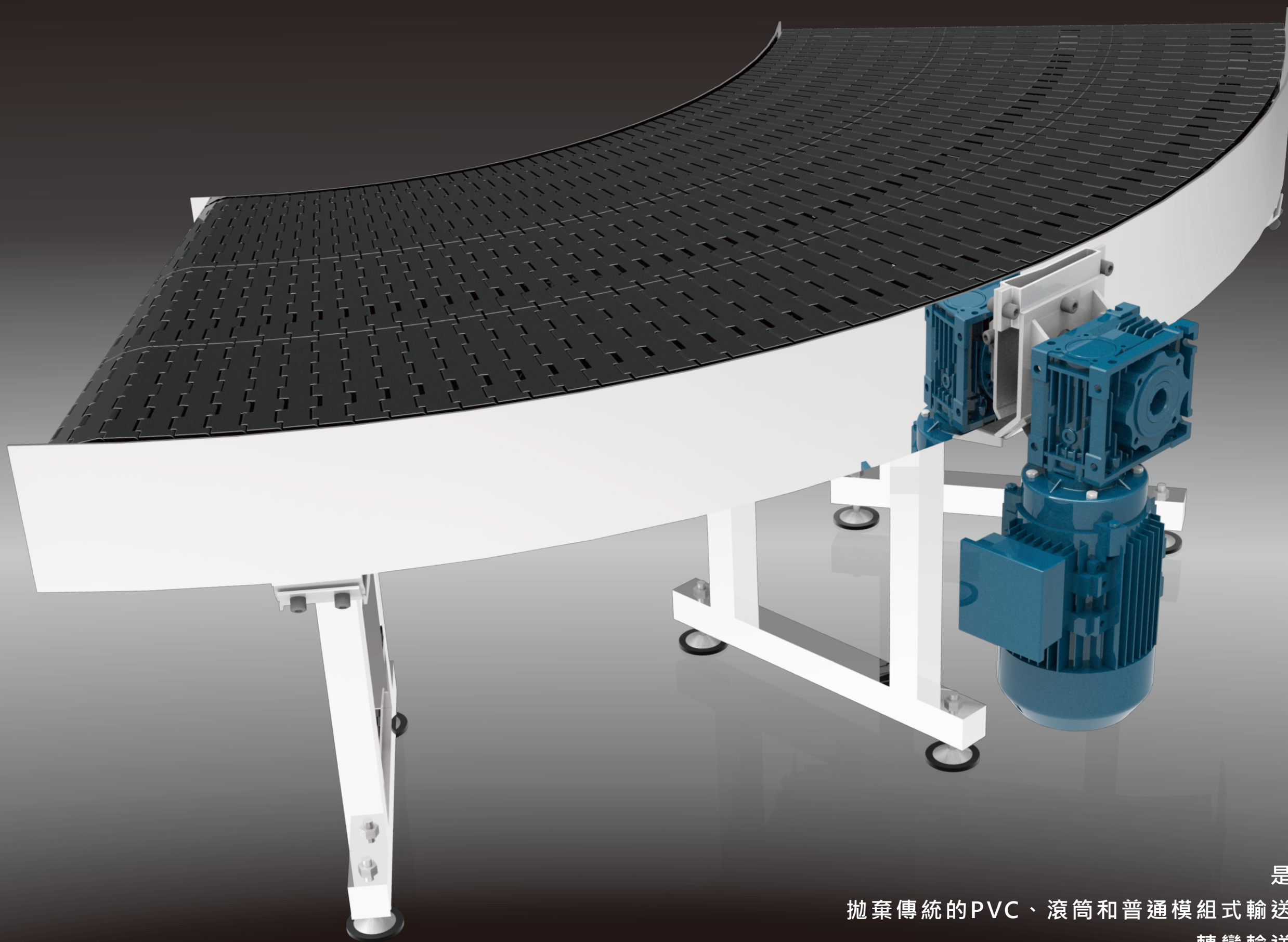

 **NEXUS** Engineering Corp.
www.nexus-spiral.com



革新設計
簡易安裝
輕鬆維護
靈活佈局
卓越性能
優化空間
優勢價格

是時候
拋棄傳統的PVC、滾筒和普通模組式輸送帶的
轉彎輸送機了

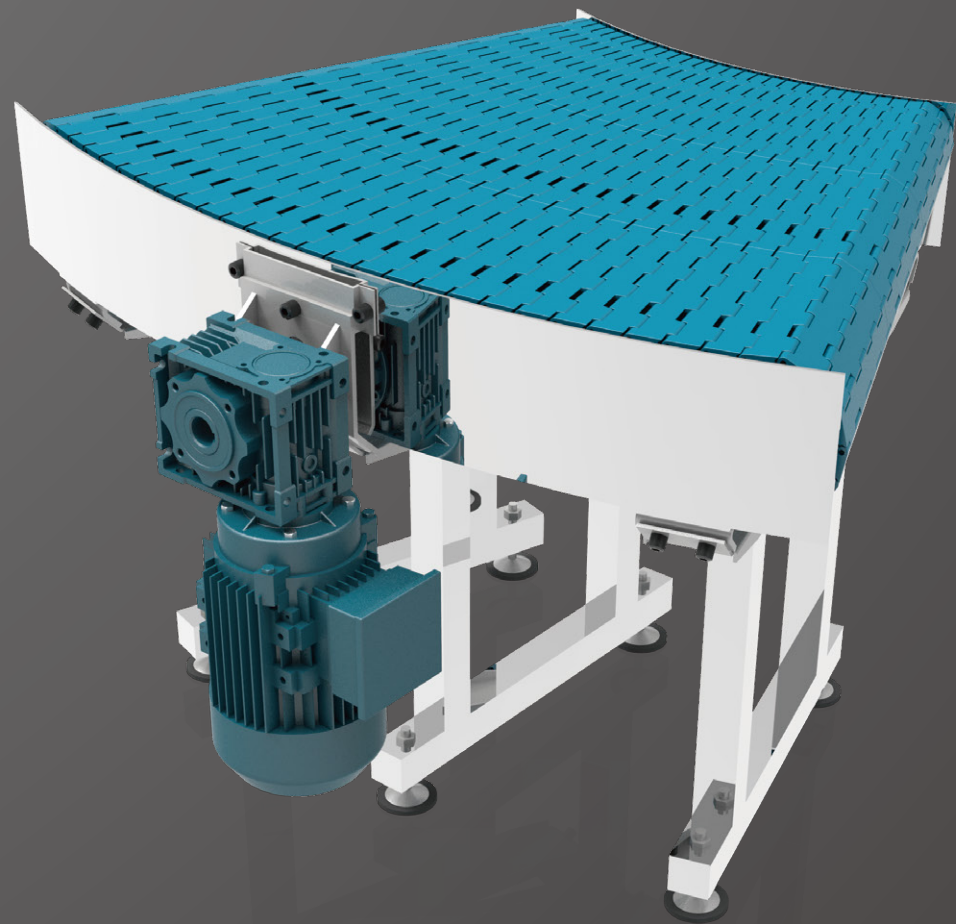

轉彎輸送機 - 600mm & 45°

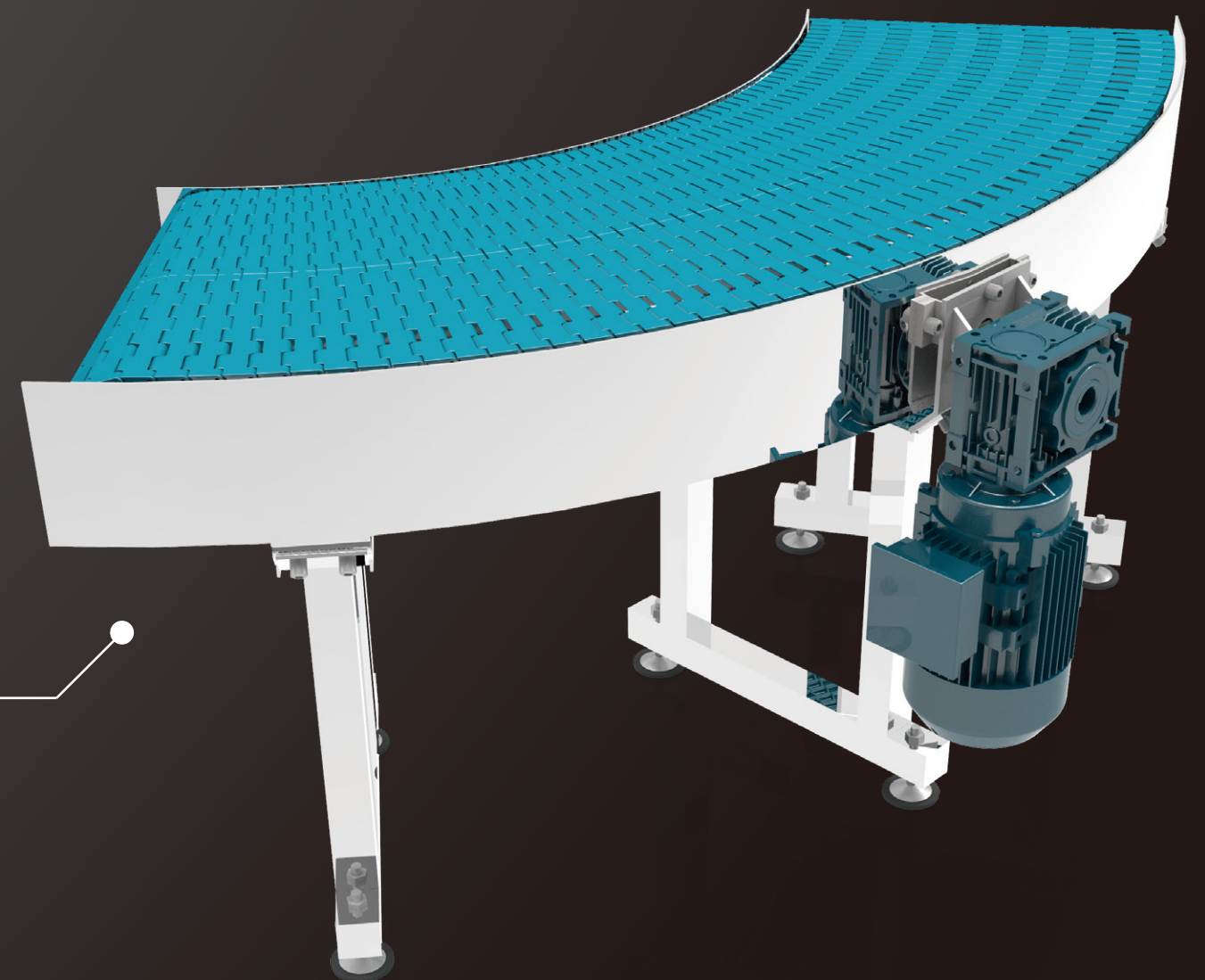

轉彎輸送機 - 400mm & 90°

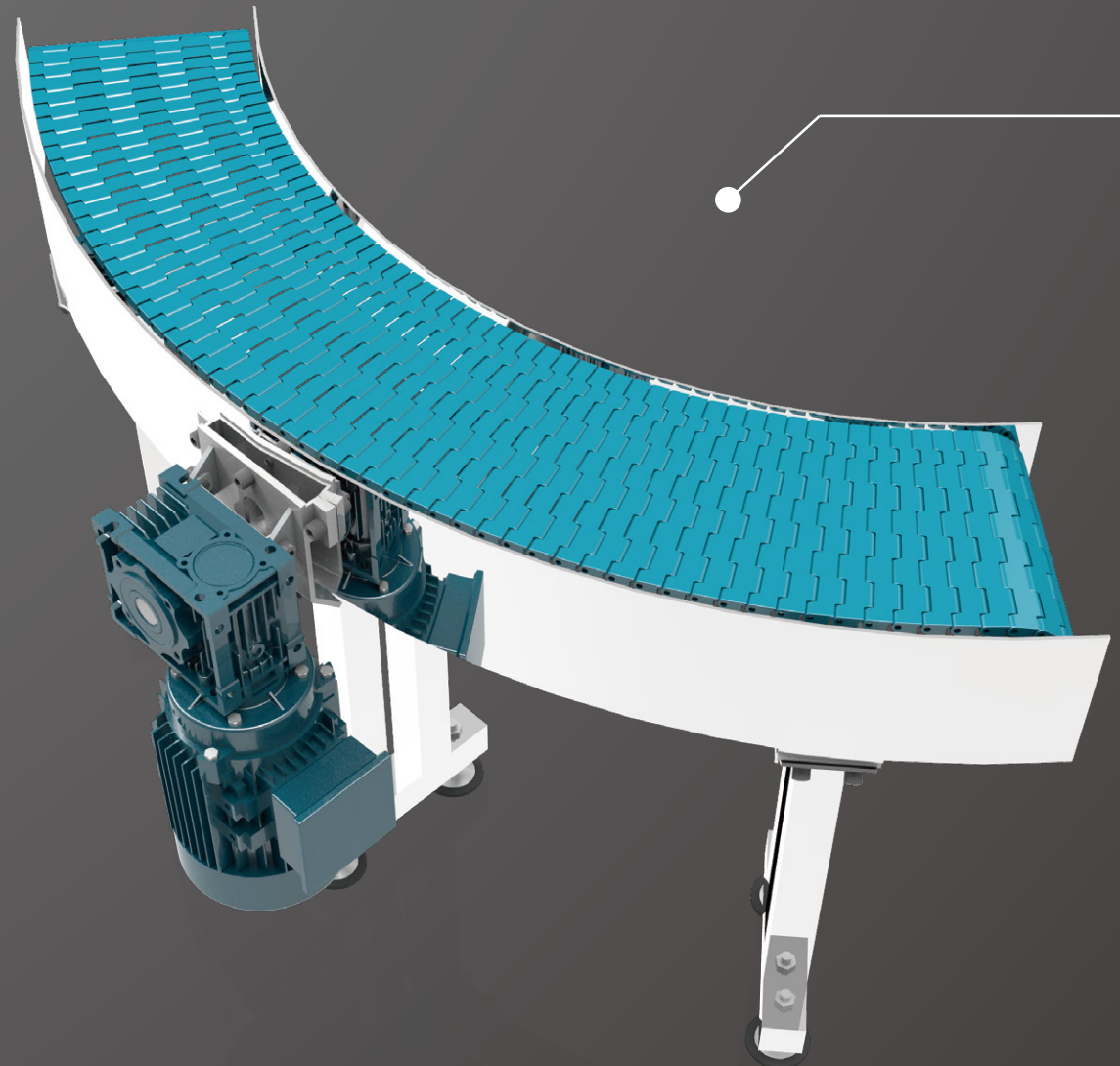

轉彎輸送機 - 200mm & 90°

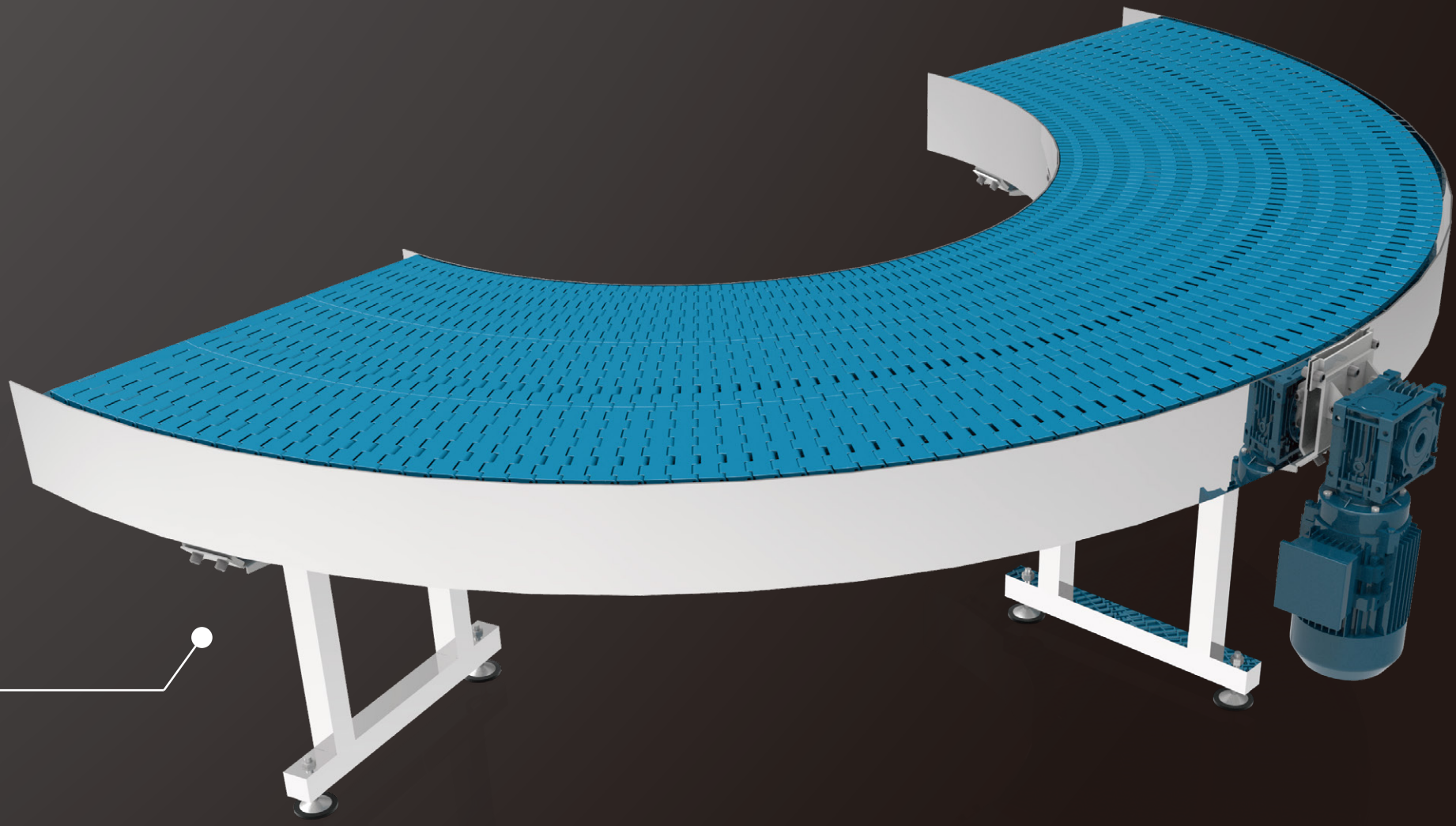

轉彎輸送機 - 600mm & 180°

NEXUS轉彎輸送機，克服了傳統輸送機的眾多缺陷

革新的設計

- ◆ 中央傳動(專利)的設計，實現相同效能的雙向運轉方式，克服單向反轉形成推力降低的缺憾。
- ◆ 採用模組化輸送帶延長了機器的使用壽命，可達普通PVC帶式轉彎機的3倍壽命以上
- ◆ 世界首創鋼板切割自動偏角校準工法，並將前後兩端做隱藏式軸承的設計，大幅減小了機身的寬度。
- ◆ 輸送帶呈正確夾角角度，例如90度、180度等不會有角度不足的情形，影響銜接其他輸送機的困擾。

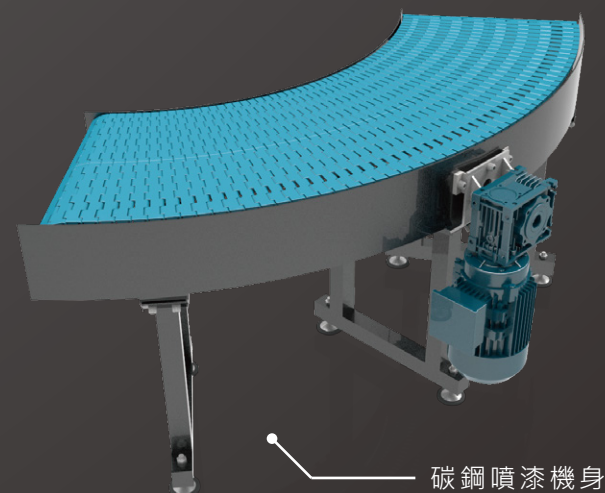
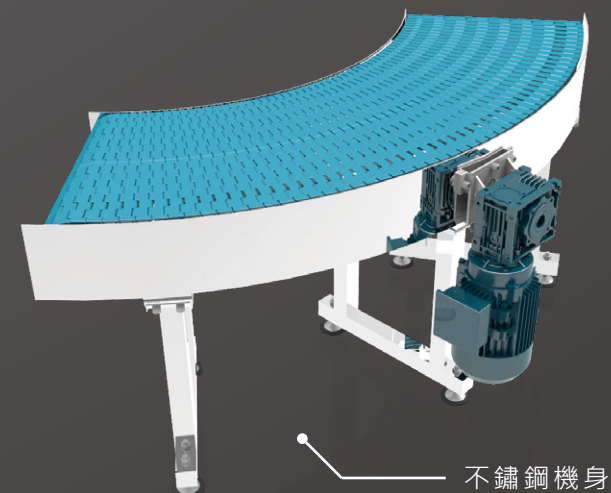
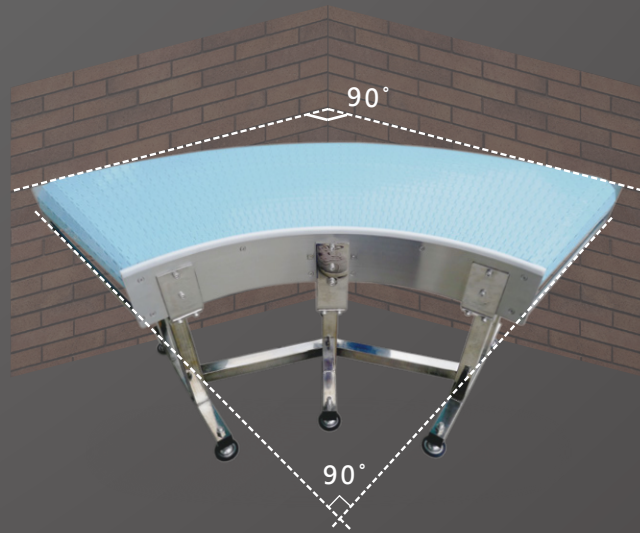

卓越的性能

- ◆ 600mm的固定的內轉彎半徑、不須如同一般組合式輸送帶需要直行段的設計更能節省規劃空間。
- ◆ 齒輪式嚙合驅動，輸送帶在運行過程中順暢無打滑的疑慮，更提升傳動效能，更能保證產品穩定安全的輸送運動。
- ◆ 最高可達500kg的承載量能同時滿足輕載/重載，食品/非食品行業的輸送需要。

輸送帶特性

無縫表面

- ◆ 表面零開孔率(Open Area)，突破了其他普通轉彎模組必須是開孔型的侷限，無縫表面能滿足對輸送表面有著嚴格要求的運用需要。
- ◆ 您可指定食品級(FDA)材質，或一般工業及標準材質。



耐衝擊，壽命長

- ◆ 本公司研發的模組式轉彎輸送帶以複合材質製造，具備耐衝擊、低摩擦等優點，張力勝於普通的PVC輸送帶10倍以上，能夠承受瞬間高速並提升負載力。

多材質選擇

- ◆ 材質並可依照客戶作業環境，更換不同輸送帶材質如PP、PE、Nylon等。
- ◆ 您可指定食品級(FDA)材質，或一般工業級標準材質。

易於維護

- ◆ 輸送帶為模組化設計使得其替換和維護的過程，不需要拆卸機器，提升維護效能，縮短維修時間。
- ◆ 您可以直接向NEXUS採購新產品進行破損部位的自行替換，無須專業訓練。



靈活的運用

- ◆ 根據輸送需要，輸送帶速度和方向均可自由調節。
- ◆ 標準角度為90度、180度，可以做任何角度的要求設計，例如45度、60度、135度、150度等特殊要求。
- ◆ 帶寬最小從200mm開始，以每200mm為單位倍數延伸，最寬可達1000mm，能與它型輸送系統作完美銜接。
- ◆ 輕量化設計使得輸送機易於搬運、安裝，卻不失其堅固及耐用特性
- ◆ 可以廣泛運用於不同的行業，例如造紙、印刷、飲料加工、包裝等。

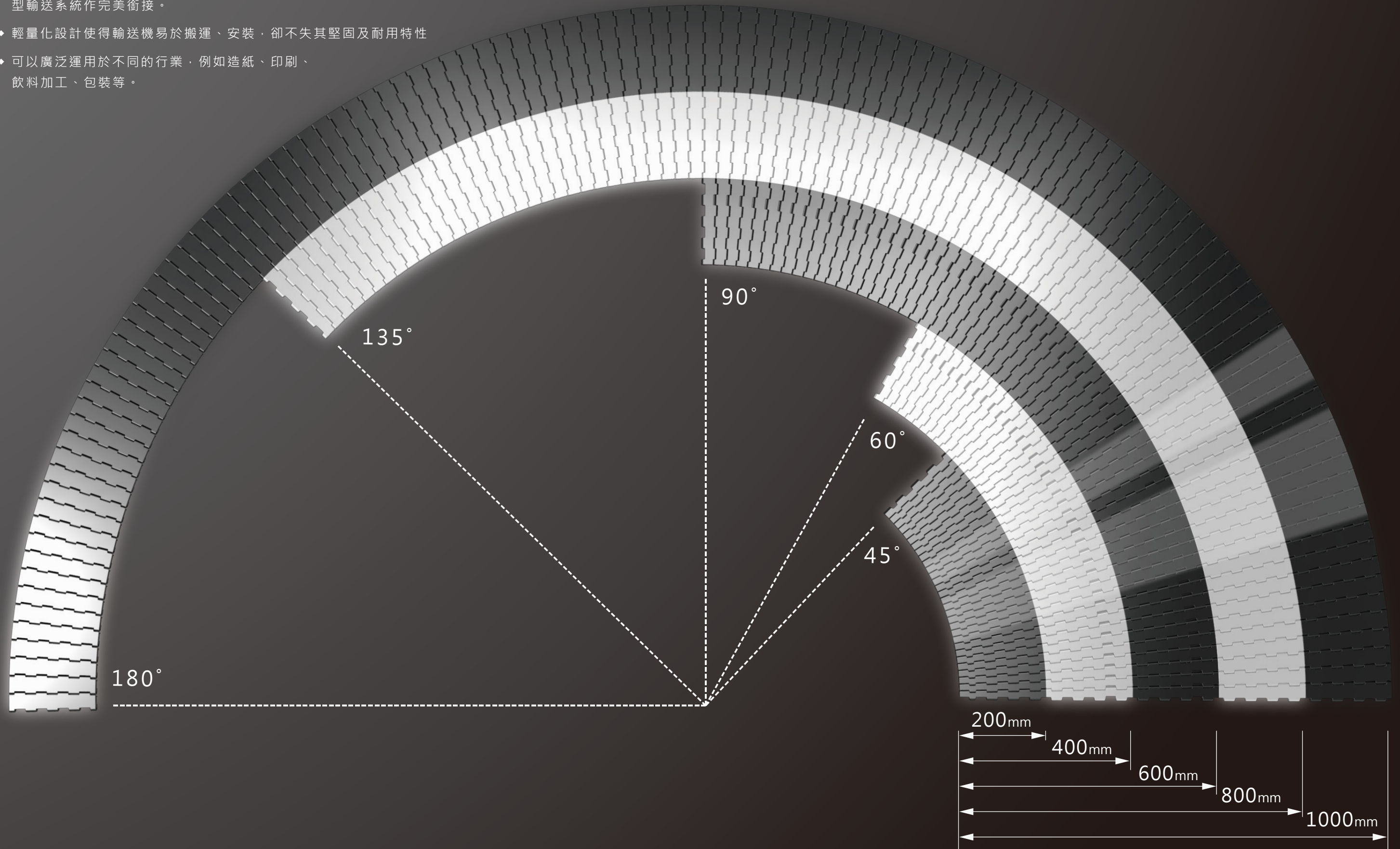

規格說明

- ◆ 輸送帶材質：請參考輸送帶特性說明
- ◆ 機身材質：碳鋼噴漆（RAL自選色）、不銹鋼
- ◆ 傳動齒輪：POM
- ◆ 內轉彎半徑：600mm（min.）。
- ◆ 機身標準角：90度及180度。
- ◆ 可接受訂製45度、60度、135度、150度和180度。
- ◆ 帶寬有200mm, 400mm, 600mm, 800mm和1000mm可供選擇。
- ◆ 最大承載量：110KG/200mm(W)。
- ◆ 建議最高速度：60米/分以內。
- ◆ 適用溫度：-30° C - 100° C
- ◆ 輸送方向：左右可調節。
- ◆ 輸送機高度：可定制、並微調誤差。

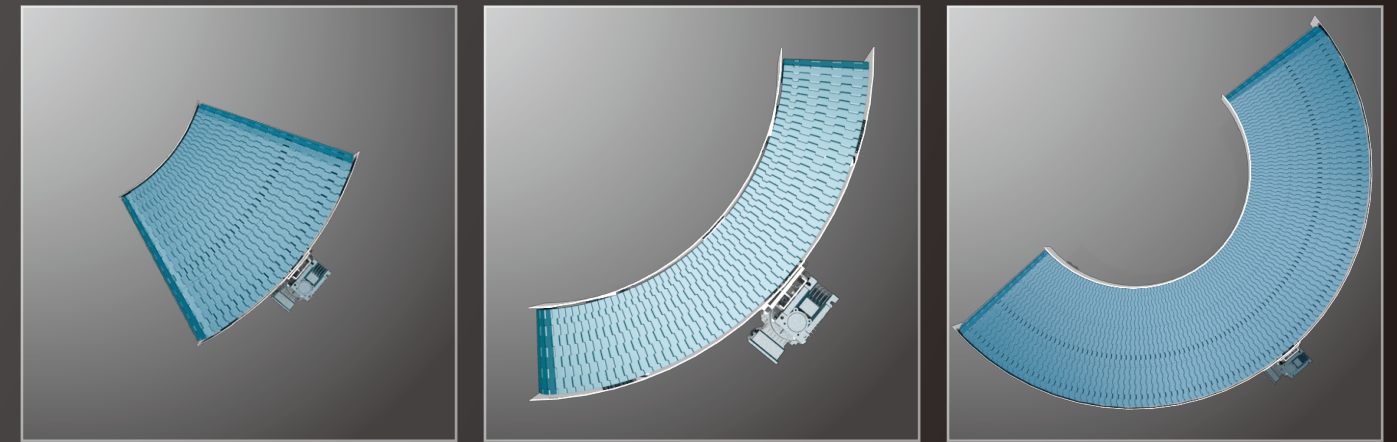

單位：mm

外徑 (OR)		帶寬				
		200	400	600	800	1000
內徑(IR)	600	800	1000	1200	1400	1600
	800	1000	1200	1400	1600	
	1000	1200	1400	1600		
	1200	1400	1600			
	1400	1600				

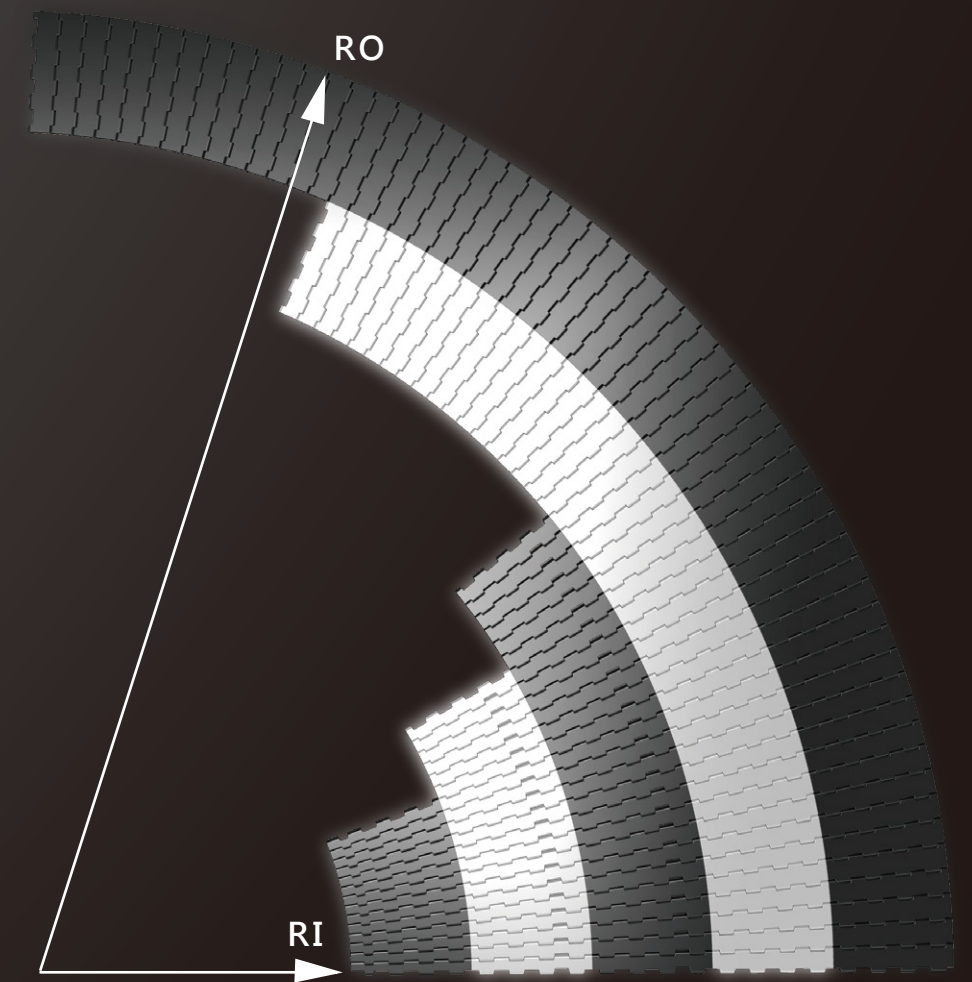



TEL : +886 6 2308329
FAX : +886 6 2308936
Website : www.nexus-spiral.com
E-mail : info@nexus-spiral.com
台灣 711-台南市歸仁區和順路一段177號